

## PALAN MANUEL A LEVIER

# 250KG À 6000KG

### Caractéristiques techniques

- Chaîne de charge grade 80 traitée anti corrosion Corolim™.
- Peinture haute resistance pour une plus grande durée de vie.
- Pièces non peintes traitées anti corrosion
- Crochet avec linguet de sécurité.
- Anneau de fin de course galvanisé brillant
- Poignée caoutchouc
- Finition **Peint** ou **Chromé** (suivant version)

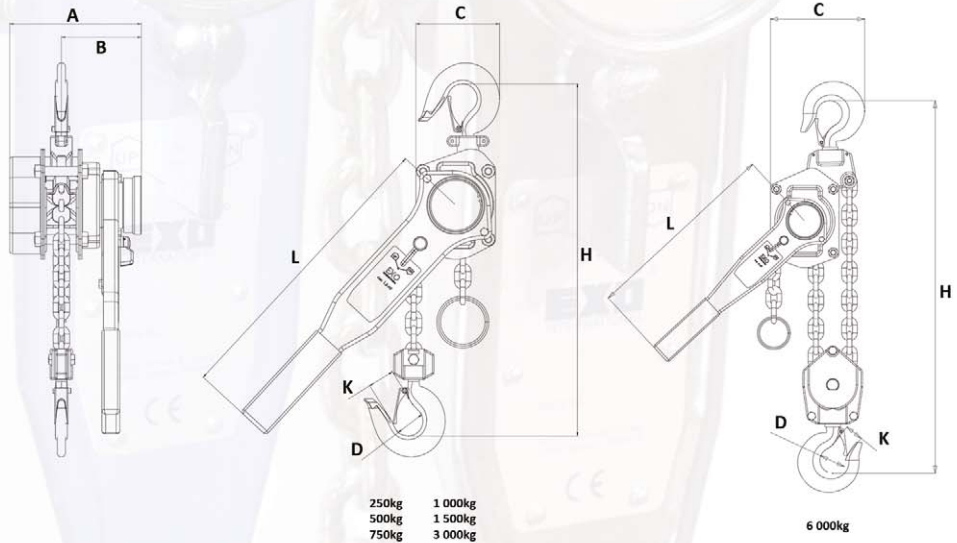

REF.	CAPACITE (Kg)	CHAINE DE CHARGE			POIDS NET (Kg)	DIMENSIONS (mm)						
		Brin(s)	Dimensions (mm)	Hauteur de levée standard (m)		A	B	C	D	K	L	H min
RT 025 010M	250	1	4 × 12	1	2,1	92	70	65	30	24	163	168
RT 050 015M	500	1	5 × 15	1,5	6	112	84	94	34	31	295	310
CH 050 015M												
RT 075 015M	750	1	6 × 18	1,5	6,5	150	90	106	37	30	284	320
RT 100 015M	1 000	1	6 × 18	1,5	6,5	145	89	106	37	31	284	320
CH 100 015M												
RT 150 015M	1 500	1	7 × 21	1,5	9,5	177	108	112	40	36	400	385
RT 300 015M	3 000	1	10 × 30	1,5	20,2	201	110	162	54	38	415	460
RT 600 015M	6 000	2	10 × 30	1,5	32	202	110	199	54	38	415	600