

PALAN PNEUMATIQUE A CHAINE

Rev. A - 2021

125KG À 6000KG

Caractéristiques techniques

- Corps robuste en acier (Série PNEU) ou Aluminium (Série PNEU MINI)
- Vitesse de levage contrôlable
- Départ et arrêt sans à coup
- Insonorisation interne pour un faible volume sonore
- Chaîne de charge crémentée traitée anti-corrosion
- Crochet traité anti-corrosion
- Fin de course mécanique haut et bas
- Pression de travail : 6 bars
- Raccord 1/2" BSPT (Série PNEU) ou 3/8" BSPT (Série PNEU MINI)



Série PNEU MINI

Série PNEU

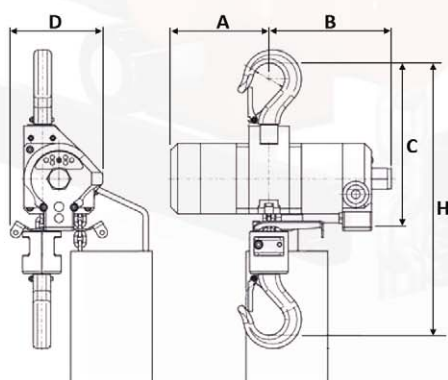

Série PNEU MINI

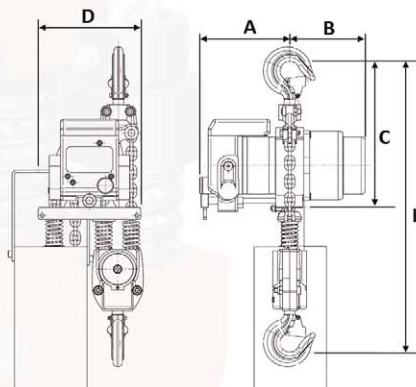

Série PNEU

REF.	CAPACITE (Kg)	CHAINE		VITESSE (M/MIN)			CONSOMMATION D'AIR (L/sec)		POIDS STANDARD 3M (Kg)	DIMENSIONS (mm)				
				MONTEE		DESCENTE	MONTEE	DESCENTE		A	B	C	D	H (min)
				EN CHARGE	A VIDE									
PNEU 001 MINI	125	1	4 × 12	12,8	17,2	13	11,7	15	8,6	174	112	170	92	305
PNEU 002 MINI	250	1	4 × 12	8,1	17,2	13	11,7	15	7	112	140	170	105	305
PNEU 005 MINI	500	2	4 × 12	4,6	9,5	9	11,7	15	9	112	140	180	118	360

PNEU 002	250	1	6,3 × 19,1	10,5	20,5	17,9	25	27	31,1	186	156	250	212	460
PNEU 005	500	1	6,3 × 19,1	10,5	20,5	17,9	25	27	31,1	186	156	250	212	460
PNEU 010	1 000	2	6,3 × 19,1	5,3	9,5	9	25	27	35,2	186	156	250	212	460
PNEU 010V2	1 000	1	7,1 × 21	6	11,3	10,3	25	28	34	186	156	250	212	485
PNEU 020	2 000	2	7,1 × 21	3	5,7	5,2	25	30	39,7	186	156	280	212	580
PNEU 030	3 000	1	13 × 36	5,4	10,8	10,2	56	68	99	311	265	480	314	537
PNEU 060	6 000	2	13 × 36	2,7	5,4	5,1	56	68	124	311	265	680	371	742