

PALAN ROULANT COMBINE ELECTRIQUE COMPACT

Rev.A - 2021

250KG À 2000KG

Caractéristiques techniques

- Frein électromagnétique à sécurité positive (Fermeture par manque de courant).
- Fin de course électrique haut et bas
- Facteur de marche 40% - Classification FEM 2m (ISO M5).
- Boite à boutons TBT 48v.
- Chaîne de charge calibrée (HV>500), coefficient de sécurité 5, traitée par cémentation anti-corrosion.
- Degré de protection IP55 : Etanche poussières et projections d'eau.
- Isolation moteur de classe F.
- Limiteur de charge à friction.
- Interrupteur de fin de course de direction (Option)
- Possibilité d'écartement jusqu'à 300mm (Option)
- Radiocommande (Option)

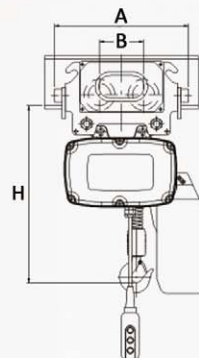
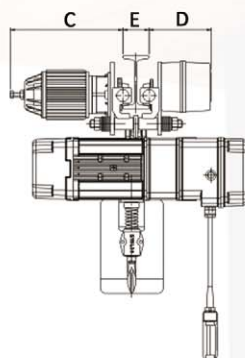
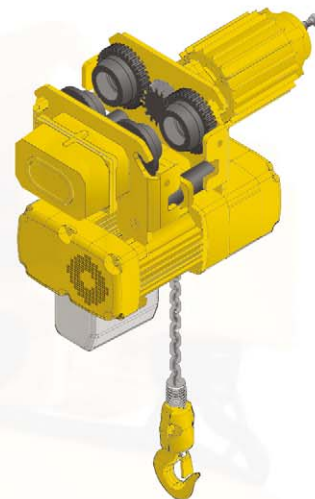

NHD-025-1LR
NHD100-1LR

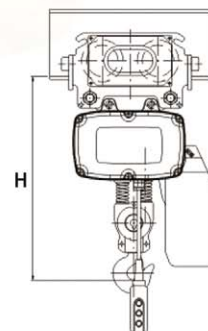

NHD050-2LR
NHD200-2LR
NHD300-2LR
NHD500-2LR

REF.	CAPACITE (Kg)	PUISSANCE MOTEUR (Kw)		CHAINE DE CHARGE		VITESSE DE LEVAGE (M/MIN)	VITESSE DE TRANS. (M/MIN)	POIDS NET (kg)	DIMENSIONS (MM)					
		LEVEE	TRANS	TAILLE	BRIN(S)				A	B	C	D	E*	H
NHD025-1LR	250	0,6	0,12	4 × 12	1	12 / 3	20 / 5	92	385	126	325	180	75 - 125	500
NHD050-2LR	500	0,6	0,12	4 × 12	2	6 / 1,5	20 / 5	92	385	126	325	180	75 - 125	500
NHD100-1LR	1 000	1,5	0,18	7,1 × 20,2	1	8 / 2	20 / 5	107	385	126	325	180	75 - 125	550
NHD200-2LR	2 000	1,5	0,37	7,1 × 20,2	2	4 / 1	20 / 5	117	395	159	360	185	100 - 150	610
NHD300-2LR	3 000	3,7	0,6	10 × 30	2	6,4 / 1,6	20 / 5	185	445	185	400	195	125 - 175	1000
NHD500-2LR	5 000	3,7	0,6	11,2 × 34	2	4 / 1	20 / 5	234	445	185	400	195	125 - 175	1050

* Ecartement jusqu'à 300mm disponible en option