

## PALAN ROULANT COMBINE

# 250KG À 20000KG

### Caractéristiques techniques

- Chaîne de manoeuvre électrozinguée anti corrosion - Dimension : 5 x 24
- Chaîne de charge grade 80 traitée anti corrosion Corolim™.
- Peinture haute résistance durable.
- Pièces non peintes traitées anti corrosion.
- Crochet avec linguet de sécurité.
- Compatible poutre IPE, IPN, HEA et HEB
- Kit bac à chaîne (Option (Voir fiche technique *Kit Bac à chaîne pour palan manuel*)) **NOUVEAU**
- Rayon de courbure adaptable sur demande (Option)
- Crochet bas tournant en charge (Option) **NOUVEAU**



COMMANDE CHARIOT  
PAR POUSSÉE

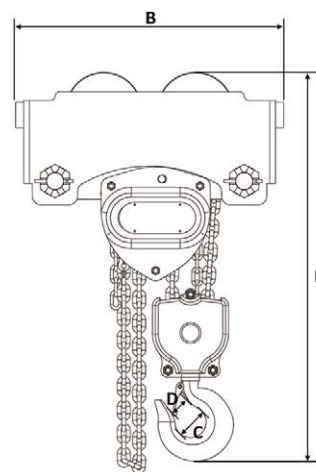
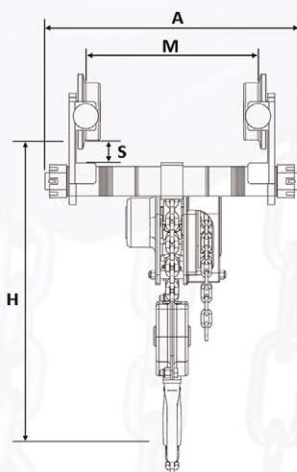

REF.	CAPACITE (Kg)	CHAÎNE DE CHARGE		RAYON DE COURBURE MIN. (m)	POIDS NET (kg)	DIMENSIONS (mm)									
		Brin(s)	Dimensions (mm)			A *	B	C	D	S	L	M		H min	
PRCGKI00203M	250	1	5 x 15	1,8	12	238	260	35	23	27	375	50 - 152	50 - 203	305	
PRCGKI00503M	500	1	5 x 15	1,8	12	238	260	35	23	27	375	50 - 152	50 - 203	305	
PRCGKI01003M	1 000	1	6 x 18	1,1	20	305	321	40	27	38	441	64 - 203	64 - 305	331	
PRCGKI01503M	1 500	1	7 x 21	3	27	310	325	45	33	38	515	74 - 203	74 - 305	400	
PRCGKI02003M	2 000	2	6 x 18	1,6	30	322	394	50	35	39	546	88 - 203	88 - 305	411	
PRCGKI03003M	3 000	2	7 x 21	2	47	340	646	55	39	39	578	100 - 203	100 - 305	461	
PRCGKI04003M	4 000	2	9 x 27	2,4	75	363	505	65	45	38	758	114 - 203	114 - 305	585	
PRCGKI05003M	5 000	2	9 x 27	2,4	75	363	505	65	45	38	758	114 - 203	114 - 305	585	
PRCGKI07503M	7 500	3	9 x 27	2,5	104	384	622	65	45	47	905	124 - 203	124 - 305	707	
PRCGKI10003M	10 000	4	9 x 27	3,7	126	396	642	85	61	41	945	124 - 203	124 - 305	745	
PRCGKI12003M	12 000	6	9 x 27	6,0	194	441	791	110	72	62	1255	136 - 203	136 - 305	935	
PRCGKI16003M	16 000	8	9 x 27	6,6	258	489	900	106	82	85	1300	136 - 203	136 - 305	950	
PRCGKI20003M	20 000	8	9 x 27	6,6	258	489	900	106	82	85	1300	136 - 203	136 - 305	950	

\* Cote à écartement maximum pour Option A